

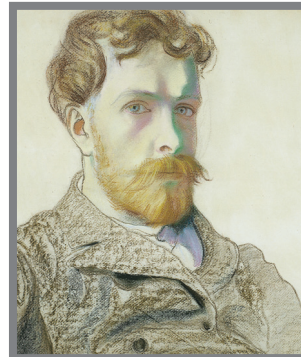

Artyści lubią wykorzystywać swój wizerunek, pracować z własnym ciałem, czasami samemu stawać się dziełem sztuki. Przyjrzyj się obrazom na stronie i dopasuj dzieło do nazwiska artysty:

- Stanisław Wyspiański
- Jacek Malczewski
- Tadeusz Makowski
- Leszek Sobocki
- Stanisław Ignacy Witkiewicz
- Wojciech Weiss



A muzeum to co?

Wpisz swoje skojarzenia łączące się z pojęciem „muzeum”.

Z czym kojarzy Ci się muzeum?

Po co tworzone są muzea?

Dlaczego zwiedzamy muzea?

Co może znajdować się w muzeach?

W jakich muzeach byłem/byłam?

Współczesna definicja muzeum:

Muzeum służy przechowywaniu pamięci oraz obiektów po nas i naszych przodkach, ma też uczyć i ukazywać wartości, a co za tym idzie, łączy w sobie sztukę i naukę. Muzeum jest jednocześnie miejscem rozrywki, centrum komercyjnym i ośrodkiem przemysłu kulturalnego.

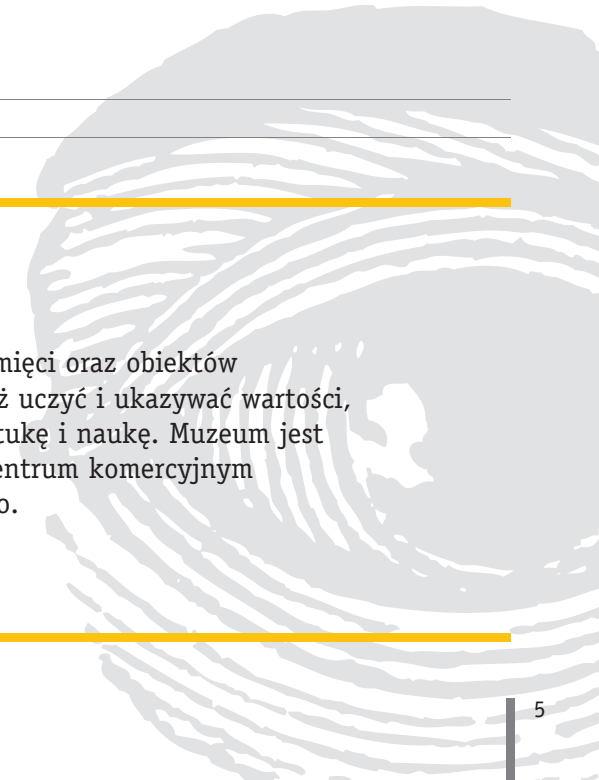



GALERIA SZTUKI
POLSKIEJ XX WIEKU



Koloryzm



Ku Francji

Ex-presja

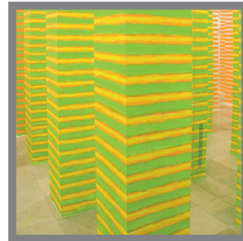

Malarstwo?



Poza Ciało



Intertekst



Koniec wieku

Grupa Krakowska

Kantor, Jarema, Stern

„A to Polska właśnie”



Awangarda





Zapoznaj się z projektami różnych muzeów. Niektóre z nich są budowane od podstaw, a inne wykorzystują miejsca już istniejące. Wymyśl nazwy dla tych muzeów.

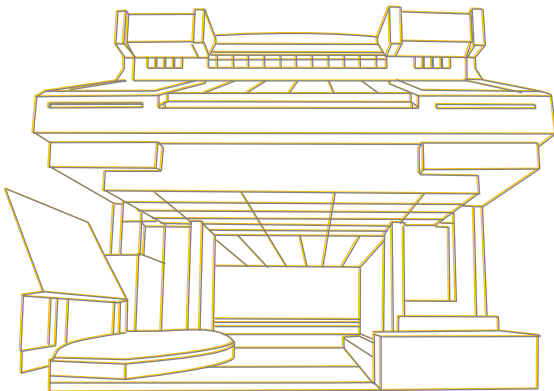
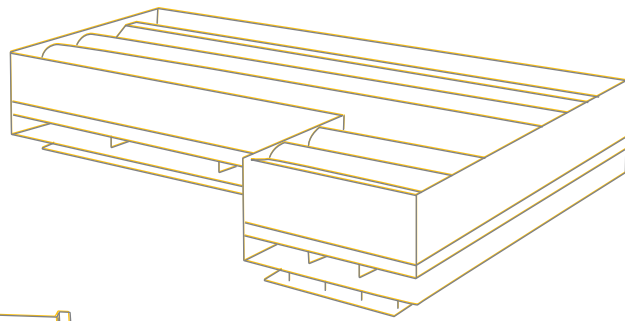
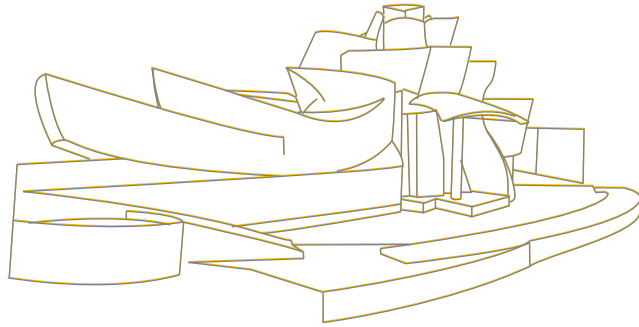

Odwiedzasz dzisiaj dwa muzea. Przypomnij sobie, jak wyglądają ich budynki. Spróbuj zaprojektować Twoje prywatne muzeum.



Czy historia jest zmienna?

- Po raz pierwszy pojęcia „*historia sztuki*” użył w 1764 roku Johann Winckelmann, pisząc książkę o sztuce starożytności.
- Historia sztuki dzieli się na epoki.
- Nazwy dawnych epok powstawały po ich zakończeniu.
- Współcześnie nazwy kierunków pojawiają się w momencie ich powstania.
- Starożytność, Średniowiecze, Renesans to epoki trwające po kilkaset lat.
- Obecnie kierunki w sztuce zmieniają się równie szybko jak trendy w modzie.



Listę epok w historii sztuki można zobaczyć na sąsiedniej stronie

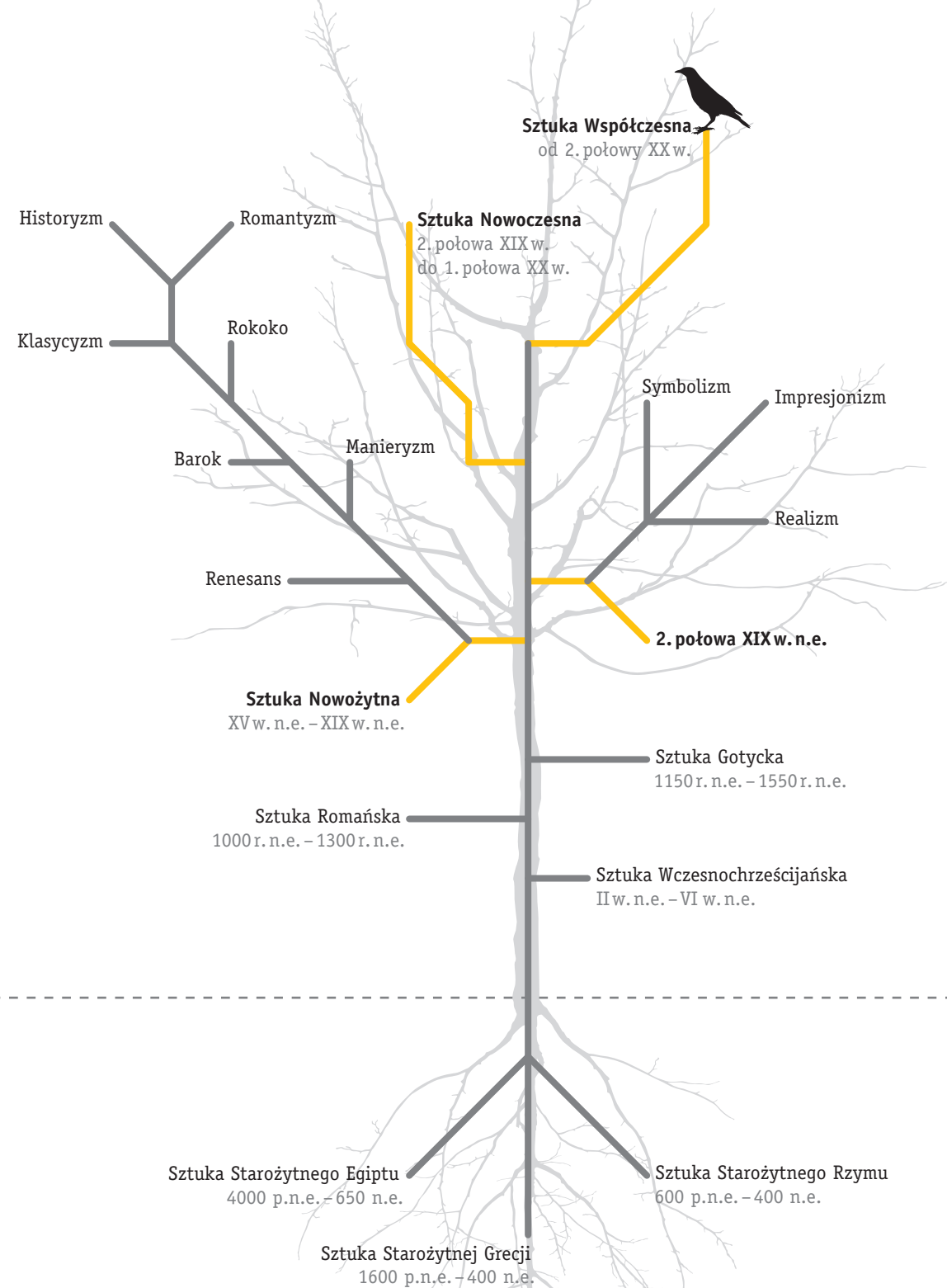

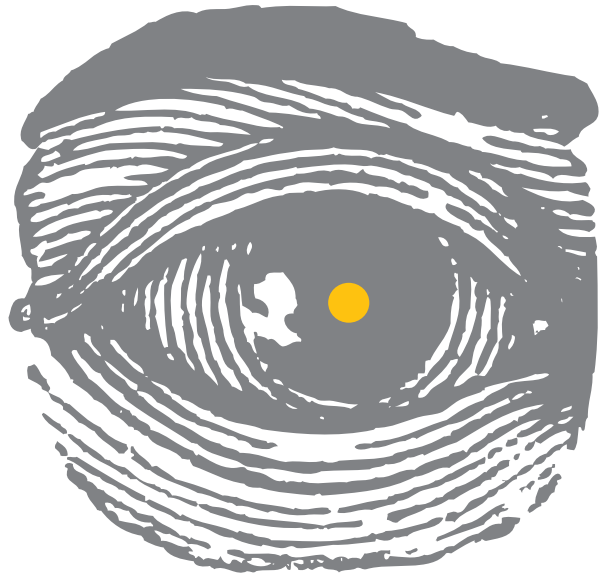

wewnętrzna okładki

koncepcja
Anna Grajewska i Monika Dylewska
projekt graficzny, ilustracje i dtp
Wojtek Kwiecień-Janikowski
redakcja
Małgorzata Szczurek
fotografie
Archiwum Muzeum Narodowego w Krakowie

SIEMKA POLSKA I AMERI
art
& BUSINESS

TVP KRAKÓW

POLSKIE RADIO
polskieradio.pl

RADIO
KRAKÓW
Małopolska

Cracow-life.com

e-krakow.com

Polish Market
ECONOMIC MAGAZINE

magiczny
KRAKÓW

sztuka.pl

empik